

Guide d'installation et manuel du propriétaire

CHAUFFE-EAU DOMESTIQUE AU MAZOUT

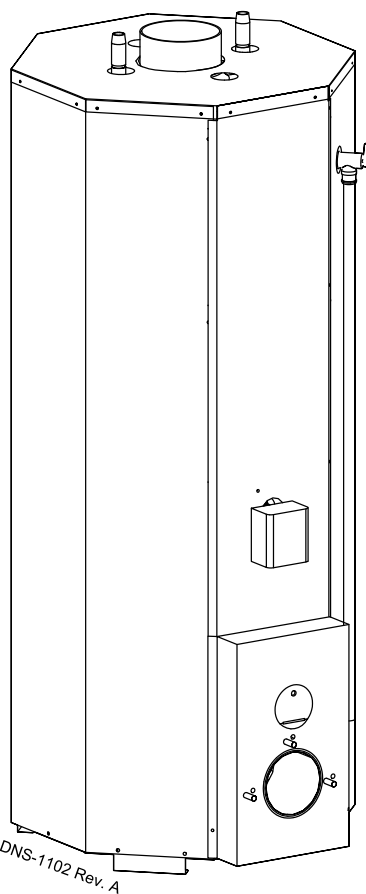

CMO32-II et CMO32-II-R

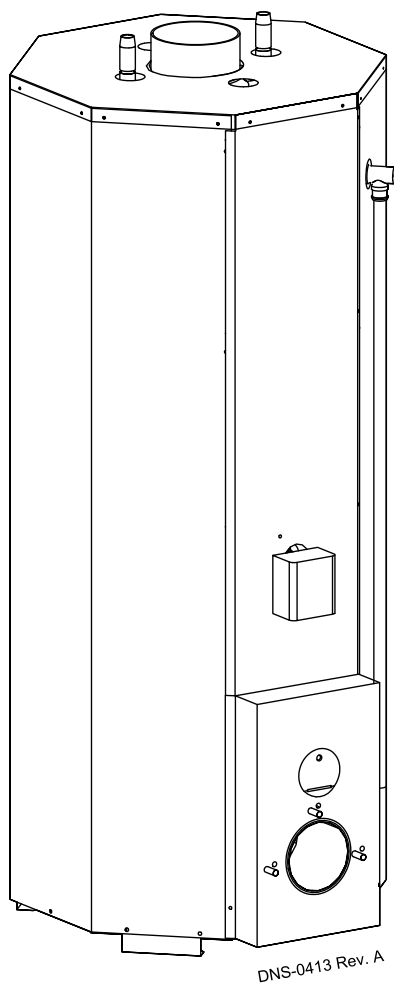

CMO50-II

INSTALLATEUR / TECHNICIEN :

UTILISER LES RENSEIGNEMENTS DANS CE MANUEL POUR L'INSTALLATION ET L'ENTRETIEN DE L'APPAREIL ET GARDER LE DOCUMENT PRÈS DE L'UNITÉ POUR RÉFÉRENCES ULTÉRIEURES.

PROPRIÉTAIRE :

S.V.P. GARDEZ CE MANUEL PRÈS DE L'UNITÉ POUR RÉFÉRENCES ULTÉRIEURES.

Modèles :

CMO32-II
CMO32-II-R
CMO50-II



Attention : Ne pas altérer votre unité ou ses contrôles.
Appeler un technicien qualifié.

Fabriqué par :
Industries Dettson inc.

Sherbrooke, Québec - Canada

www.dettson.ca

TABLE DES MATIÈRES

1.0	SÉCURITÉ	3
1.1	DANGER, MISE EN GARDE, AVERTISSEMENT .	3
1.2	REMARQUES IMPORTANTES	3
2.0	INSTALLATION	4
2.1	EMPLACEMENT	4
2.2	ACCÈS NÉCESSAIRE.....	4
2.3	FAÇON D'EXPÉDIER	4
2.4	RACCORDEMENT	4
2.5	TUYAU DE RACCORDEMENT.....	4
2.6	RÉGULATEUR DE TIRE	4
2.7	DISPOSITIF D'ARRÊT ANTI-REFOULEMENT (BVSO).....	4
2.8	CHEMINÉE	4
2.9	CONTRÔLES.....	4
2.10	CIRCUIT ÉLECTRIQUE.....	5
2.11	CONTRÔLE DE COMBUSTION (SUR LE BRÛLEUR).....	5
2.12	INSTALLATION DU BRÛLEUR	5
2.13	GICLEURS.....	5
2.14	POMPE À L'HUILE	5
2.15	RÉSERVOIR D'HUILE ET TUYAUTERIE	5
2.16	VENTILATION ET AIR DE COMBUSTION	5
3.0	OPÉRATION	5
3.1	MISE EN OPÉRATION INITIALE	5
3.2	AJUSTEMENTS.....	5
3.3	FERMETURE	6
3.4	VÉRIFICATION DU DISPOSITIF D'ARRÊT ANTI-REFOULEMENT (BVSO)	6
3.5	MANQUE DE FLAMME.....	6
4.0	ENTRETIEN	6
4.1	GÉNÉRALITÉS.....	6
4.2	NETTOYAGE DU DISPOSITIF D'ARRÊT ANTI-REFOULEMENT.....	6
4.3	ÉPURATION	6
4.4	CHAMBRE DE REMPLACEMENT.....	7
5.0	FICHE TECHNIQUE DE L'APPAREIL	8
6.0	DONNÉES TECHNIQUES	9
7.0	PIÈCES DE REMPLACEMENT	11

FIGURES

Figure 1 : Diagramme électrique, brûleur Beckett	10
Figure 2 : Diagramme électrique, brûleurs Riello	10
Figure 3 : Liste de pièces, Modèle 32	11
Figure 4 : Liste de pièces, Modèle 50	12

TABLEAUX

Tableau 1 : Dégagement minimum	4
Tableau 2 : Spécifications techniques	9
Tableau 3 : Liste de pièces, Modèle 32.....	11
Tableau 4 : Liste de pièces, Modèle 50.....	12

1.0 SÉCURITÉ

POUR VOTRE SÉCURITÉ

NE PAS ENTREPOSER OU UTILISER D'ESSENCE, DE LIQUIDES OU DE VAPEURS INFLAMMABLES À PROXIMITÉ DE CET APPAREIL OU DE TOUT AUTRE APPAREIL.

NE PAS TENTER DE DÉMARRER LE BRÛLEUR SI UN EXCÉDENT DE MAZOUT S'EST ACCUMULÉ, SI L'APPAREIL DE CHAUFFAGE CENTRAL EST REMPLI DE VAPEUR OU SI LA CHAMBRE DE COMBUSTION EST TRÈS CHAUDE.

1.1 DANGER, MISE EN GARDE ET AVERTISSEMENT

Comprenez bien la portée des mots suivant : **DANGER, MISE EN GARDE** ou **AVERTISSEMENT**. Ces mots sont associés aux symboles de sécurité. Vous les retrouverez dans le manuel de la façon suivante :



DANGER

Le mot **DANGER** indique les plus graves dangers, ceux qui provoqueront la mort ou des dommages corporels et/ou matériels sérieux.



MISE EN GARDE

L'expression **MISE EN GARDE** signifie un danger qui peut entraîner la mort ou des dommages corporels et/ou matériels.



AVERTISSEMENT

Quant au mot **AVERTISSEMENT**, il est utilisé pour indiquer les pratiques dangereuses qui peuvent provoquer des dommages corporels et/ou matériels mineurs.

1.2 REMARQUES IMPORTANTES



MISE EN GARDE

L'installation ou les réparations par du personnel non qualifié peuvent entraîner des risques pour vous et à autrui. L'installation **DOIT** être conforme aux codes locaux ou, dans le cas d'absence de codes locaux, elle doit être conforme aux codes nationaux qui s'appliquent.

Les renseignements contenus dans ce manuel s'adressent à un technicien qualifié, expérimenté dans ce type de travail, au courant des précautions à prendre, des règles de sécurité à respecter et muni des outils appropriés ainsi que des instruments de vérification adéquats.

Ne pas se conformer aux règles de sécurité énoncées dans ce manuel pourrait entraîner des dommages corporels ou la mort et/ou des dommages matériels sérieux.



MISE EN GARDE

N'utiliser qu'avec du mazout #2 maximum. Ne pas utiliser d'essence, d'huile à moteur ou toute autre huile contenant de l'essence.



MISE EN GARDE

Ne jamais faire brûler de déchets ou de papier dans le système de chauffage. Ne jamais laisser de chiffons ou de papier à proximité de l'unité.

- Il est de la responsabilité et de l'obligation du propriétaire d'engager un technicien qualifié pour l'installation et le service subséquent de la chaudière.
- Ne pas faire fonctionner l'appareil s'il est immergé dans l'eau. Appelez immédiatement un technicien qualifié pour vérifier les dommages et remplacer les pièces critiques qui ont été en contact avec l'eau ;
- Demander à l'installateur d'identifier et de vous informer sur les items suivants :
 - L'interrupteur d'alimentation électrique ;
 - La valve d'arrêt sur le réservoir de mazout ;
 - Le filtre de mazout sur le conduit (comment le changer une fois par année) ;
- Avant d'appeler pour le service, prendre en note les renseignements à la section 5 de ce manuel pour le numéro du modèle et le numéro de série de la chaudière.

IMPORTANT : Toutes les exigences requises par les codes locaux et nationaux concernant l'installation d'équipement de chauffage au mazout, les installations électriques et les raccordements de conduits doivent être respectées. Certains codes (émis par l'Institut des standards canadiens) qui pourraient s'appliquer sont :

CSA B139	Code d'installation d'équipements de chauffage au mazout
NFPA 31	Installation d'équipements de chauffage au mazout
ANSI/NFPA 70	Code national d'électricité
CSA C22.1	Code canadien d'électricité

Seule l'édition la plus récente des codes doit être utilisée. Les codes sont disponibles aux adresses suivantes, selon le cas :

L'association des standards canadiens
178, boulevard Rexdale
Rexdale, Ontario M9W 1R3



AVERTISSEMENT

RISQUE ENVIRONNEMENTAL

Ne pas suivre cet avertissement peut polluer l'environnement.

Retirer et recycler toutes les composantes et les matériaux (i.e. huile, composantes électriques et électroniques, isolation, etc.) avant la disposition de l'unité.

2.0 INSTALLATION

2.1 EMBLACEMENT

Le chauffe-eau doit reposer **SUR UNE BASE NON COMBUSTIBLE**, nivelée et aussi près que possible de la cheminée. Il doit aussi être situé à proximité d'un drain de plancher. Dans le cas où le drain de plancher n'est pas adjacent au chauffe-eau, un bassin de rétention approprié doit être installé sous le chauffe-eau. Sa largeur sera d'au moins 4" (10,2 cm) de plus que le diamètre du chauffe-eau et sa profondeur d'au moins 1" (2,5 cm) de plus, donnant accès au robinet de vidange. Afin de prévenir tout dommage à la propriété pouvant être causé par une fuite d'eau provenant de la tuyauterie, de la valve de sûreté ou du chauffe-eau, ce bassin doit être raccordé au système d'égout de la propriété.

Dans le cas où cette dernière recommandation basée sur les codes du bâtiment n'est pas respectée, le fabricant ne pourra être tenu responsable de tout dommage causé par une quelconque fuite d'eau, car tout chauffe-eau percera un jour ou l'autre.

Note : Si la température du sous-sol de la maison baisse sous 16°C (60°F), la possibilité de condensation à l'intérieur de la cheminée est accrue.

2.2 ACCÈS NÉCESSAIRE

Un espace suffisant devra être prévu pour faciliter le passage lors du nettoyage des articles de chauffe, le tuyau de raccordement et la maintenance du brûleur. Le dégagement minimum à respecter des matériaux inflammables devra être comme suit :

Tableau 1 : Dégagement minimum

	Modèles 32 et 50
Côtés	5,08 cm (2")
Arrière	5,08 cm (2")
Dessus	45,70 cm (18")
Devant	61,00 cm (24")
Cheminée	22,90 cm (9")

2.3 FAÇON D'EXPÉDIER

L'unité complète est expédiée dans deux cartons séparés. Le réservoir forme le premier carton, l'autre carton comprend le brûleur, le thermostat d'immersion, le harnais de câblage et le collet de transition.

2.4 RACCORDEMENT



MISE EN GARDE

Pour éviter que le fonctionnement de la soupape entraîne des dommages à la propriété ou des brûlures, une conduite d'écoulement doit être raccordée à la soupape et dirigée vers un réceptacle approprié. La conduite d'écoulement doit être installée de façon à permettre l'évacuation complète aussi bien de la soupape que du trop-plein d'eau.

Raccordez le tuyau de l'entrée (froide) et de la sortie (chaude) au chauffe-eau. Ne pas chauffer le raccord d'entrée (froide) et de sortie (chaude) du réservoir car ceux-ci ont un revêtement

intérieur en plastique. La soupape de sécurité à pression est installée sur tous les modèles.

2.5 TUYAU DE RACCORDEMENT

Le chauffe-eau devrait être raccordé à une cheminée ou à un tuyau d'échappement préfabriqué. Le tuyau de raccordement devrait être de même diamètre que le collet de sortie du réservoir. Il est préférable de maintenir une pente montante de 2,0 cm par 1 m (1/4" au pied) entre le réservoir et la cheminée. Le tuyau de raccordement ne doit pas excéder l'intérieur de la cheminée.

2.6 RÉGULATEUR DE TIRE

Le régulateur doit être installé entre le collet de sortie du réservoir et la cheminée (les instructions d'installation sont fournies avec le régulateur).

2.7 DISPOSITIF D'ARRÊT ANTI-REFOULEMENT (BVSO)

Pour évacuation par cheminée



MISE EN GARDE

Le dispositif doit obligatoirement être installé par un Technicien qualifié.

Le dispositif est conçu pour détecter une mauvaise évacuation des gaz de combustion lorsque le tuyau d'évacuation est bouché. Lors d'une anomalie au niveau de l'évacuation, le refoulement des produits de combustion à l'interrupteur thermique permet l'arrêt du brûleur au mazout. Le dispositif requière une remise en fonction manuelle.

Pour l'installation et le câblage électrique veuillez-vous référer aux diagrammes électriques de l'unité et aux instructions détaillées fournies avec le dispositif d'arrêt anti-refoulement. Pour que le câblage électrique fourni avec l'unité soit suffisamment long, il est important que le dispositif d'arrêt soit installé entre la sortie d'évacuation de l'unité et le régulateur de tirage tel qu'indiqué sur les instructions fournies avec le dispositif d'arrêt anti-refoulement.

Le dispositif d'arrêt doit aussi faire l'objet d'un entretien annuel. Référez-vous aux instructions fournies avec le dispositif et le paragraphe 4.2, pour plus de détails.

2.8 CHEMINÉE

Voir le standard B-139 de l'ACNOR (C.S.A.) sous le titre "Installation code for oil burning equipment" and supplements, concernant la dimension de la cheminée, l'élévation et les conditions, etc.



MISE EN GARDE

Une unité à l'huile doit être raccordée à une cheminée ayant suffisamment de tirage en tout temps pour assurer le fonctionnement normal de l'unité.

2.9 CONTRÔLES

Installez l'aquastat à immersion sur l'unité. Fixez le côté opérateur entre 48°C (120°F) et 60°C (140°F). La limite maximum pour tous les modèles est de 60°C (140°F). Si

requis, ajuster le côté haute-limite à une température de 20°F supérieure à celle du côté opérateur.

2.10 CIRCUIT ÉLECTRIQUE

Raccordez le harnais de câblage à l'aquastat à immersion et entrez celui-ci du côté de la boîte de raccordement. Faites les raccordements du brûleur et des contrôles, suivant le diagramme électrique. Le raccordement entre le chauffe-eau et le service de distribution doit se faire par le haut de l'aquastat à immersion pour tous les modèles.

2.11 CONTRÔLE DE COMBUSTION (SUR LE BRÛLEUR)

Ce contrôle a pour but la surveillance et la coordination du fonctionnement du brûleur. Son but premier est de fermer le circuit du brûleur et du transformateur d'allumage lorsque l'aquastat à immersion le demande et d'ouvrir le circuit du brûleur quand l'eau a atteint la température requise. Il provoquera aussi l'arrêt positif (safety) du brûleur dans les cas suivants : manque d'ignition, d'huile, de flamme, de voltage ou le mauvais fonctionnement du brûleur.

2.12 INSTALLATION DU BRÛLEUR

Le gicleur est expédié sur le brûleur. Assurez-vous que le gicleur et les électrodes soient ajustés selon le tableau 2. Installez le brûleur en n'oubliant pas de poser le joint d'étanchéité fourni entre le brûleur et le support sur l'unité. Lorsqu'un brûleur compatible et en bonne condition est réutilisé, vérifiez la longueur d'insertion et ajuster la bride du brûleur en conséquence. Toujours utiliser un gicleur neuf tel que spécifié sur la plaque signalétique.



AVERTISSEMENT

Les brûleurs Riello doivent être installés avec une bague de fibre de céramique (amulette #N05F016) sur le tube du brûleur.

Si cet avertissement n'est pas observé, la garantie sera nulle et non avenue.

2.13 GICLEURS

Voir les spécifications techniques (tableau 2).

2.14 POMPE À L'HUILE

La pompe est conçue pour brûleurs pulvérisateurs et est munie d'un régulateur de pression et d'un filtre à l'huile. Elle est aussi munie d'entrées pour système succion et retour ou succion seulement (two pipe or one pipe system). La pression de la pompe est ajustée à la manufacture. Celle-ci est la pression normale d'utilisation et devra être vérifiée avec un manomètre de pression (pressure gauge) approprié en plaçant ce dernier à l'endroit indiqué sur la pompe.

2.15 RÉSERVOIR D'HUILE ET TUYAUTERIE

Le réservoir d'huile doit être installé sur un support convenable pour que celui-ci ne s'affaisse pas et la base doit être d'un matériel non combustible. Un robinet d'arrêt et un filtre à l'huile doivent être installés dans la ligne d'alimentation du brûleur et situés à la sortie du réservoir. Utilisez le bon diamètre comme ligne d'alimentation. Consultez le dernier code et suppléments de l'ACNOR (C.S.A.) sous le titre "Installation of oil burning equipment". Une ligne de retour doit être utilisée quand le niveau du réservoir d'huile est plus bas

que le niveau du brûleur. Cette ligne de retour doit être de la même grosseur que celle de la succion.

Au début de chaque saison de chauffage ou chaque année, vérifier le système de distribution d'huile au complet pour la présence de fuite.

2.16 VENTILATION ET AIR DE COMBUSTION

Normalement, l'infiltration est suffisante pour pourvoir l'air nécessaire à la combustion et à la ventilation. Si la pièce où se trouve le chauffe-eau n'est pas assez grande pour contenir le volume d'air nécessaire à la combustion, on doit prévoir une ou des ouvertures selon le cas. Alimentation par l'intérieur : on fait deux ouvertures, une près du plancher et l'autre près du plafond. Chaque ouverture doit avoir un minimum d'un pouce carré par 1000 BTU/h. De l'extérieur, on doit faire une ouverture d'une surface minimum d'un pouce carré par 5000 BTU/h libre de toute obstruction, et cette ouverture doit être protégée par une grille sous forme de registre dans le but de prévenir la pénétration de la neige ou de la pluie.

3.0 OPÉRATION

3.1 MISE EN OPÉRATION INITIALE

1. Ouvrez le circuit électrique du chauffe-eau (assurez-vous que les fusibles soient du bon calibre, max: 15 amps) ;
2. Ouvrez le robinet d'arrêt de la ligne d'alimentation (eau froide) du réservoir; laissez-le ouvert (assurez-vous que le réservoir est plein d'eau) ;
3. Vérifiez s'il y a des fuites d'eau ;
4. Ouvrez le robinet d'arrêt du réservoir d'huile ;
5. Ajustez la bande ou le registre qui couvre l'ouverture d'air de combustion au quart de sa course ;
6. Poussez le bouton rouge sur le contrôle de combustion **UNE FOIS SEULEMENT** (le contrôle est installé sur le brûleur) ;
7. Activer l'alimentation électrique au brûleur: le brûleur devrait fonctionner ;
8. Purgez la ligne d'huile par la soupape de purge à la pompe (voir les instructions incluses avec le brûleur) ;
9. Vérifiez s'il y a des fuites d'huile.

3.2 AJUSTEMENTS



AVERTISSEMENT

Afin que la garantie du manufacturier soit applicable, le brûleur à l'huile doit être ajusté avec une densité de fumée entre No. 0 et 1. Il doit aussi y avoir un tirage minimum de -0.02" w.c. au conduit de raccordement. Ces ajustements doivent être effectués avec un instrument Bacharach ou équivalent. Sinon la garantie sera nulle et non avenue.

1. Ajustez le contrôle de tirage pour obtenir -0.02" de colonne d'eau (la lecture doit être prise entre le collet de sortie du chauffe-eau et le contrôle de tirage) ;
2. Ajustez la bande qui couvre l'ouverture de l'air de combustion pour que l'analyse des produits de combustion soit entre le no. 1 et no. 0 (Échelle Bacharach smoke tester). Le no. 1 est le maximum (prendre la lecture seulement quand la chambre de

combustion est chaude et que la porte d'observation est fermée) ;

3. Ajustez le thermostat d'immersion et la haute limite de la façon spécifiée précédemment.

3.3 FERMETURE

1. Ouvrez le circuit électrique du chauffe-eau
2. Fermez le robinet d'arrêt du réservoir d'huile.

Note : Le robinet d'arrêt du réservoir doit être fermé si le brûleur ne fonctionne pas lors d'une fermeture ou pour une période de temps prolongé.

3.4 VÉRIFICATION DU DISPOSITIF D'ARRÊT ANTI-REFOULEMENT (BVSO)

Cette vérification sert à valider le bon fonctionnement de la prise BVSO sur l'unité de chauffage seulement.

1. Faire fonctionner le brûleur ;
2. Débrancher la prise à 3 pôles identifiée BVSO sur l'unité ;
3. Le brûleur doit s'arrêter immédiatement ;
4. Si le fonctionnement n'est pas conforme, **appeler un technicien qualifié.**

3.5 MANQUE DE FLAMME

1. Attendez au moins cinq (5) minutes avant de pousser le bouton de réarmement du contrôle primaire de combustion ;
2. Vérifiez les fusibles ou les disjoncteurs de l'alimentation électrique ;
3. Vérifiez le niveau d'huile et assurez-vous que le robinet d'arrêt du réservoir soit dans la position ouverte (si le réservoir est vide, le remplir et purger la ligne d'huile) ;
4. Assurez-vous que le thermostat soit dans la position "demande" ;
5. Peser sur le bouton de réarmement du contrôle primaire **UNE FOIS SEULEMENT** ;
6. Si le brûleur ne veut pas fonctionner, **appelez un technicien qualifié.**

4.0 ENTRETIEN

4.1 GÉNÉRALITÉS

1. Le chauffe-eau et le tuyau central de celui-ci devraient être nettoyés tous les ans ;
2. L'unité devrait être vidangée mensuellement. Si l'eau est dure, plus souvent ;
3. **Les anodes devraient être vérifiées annuellement et remplacées, si nécessaire, (les anodes ont une durée de un à dix ans, dépendamment des conditions de l'eau) ;**



AVERTISSEMENT

La garantie ne sera pas honorée si le remplacement des anodes n'est pas fait.

4. Le gicleur devrait être inspecté et changé, si nécessaire. Manipulez le gicleur avec soin pour ne pas endommager sa surface intérieure ;

5. Les électrodes devraient être nettoyées et ajustées selon les spécifications du fabricant du brûleur ;
6. Ne pas lubrifier le moteur du brûleur puisqu'il est lubrifié de façon permanente ;
7. Le filtre à l'huile :
 - a) Placez un bassinnet en dessous du filtre et dévissez l'écrou au-dessus du couvercle ;
 - b) Enlevez la cartouche ainsi que le joint d'étanchéité et remplacez-les annuellement ;
 - c) Rassemblez le filtre en vous assurant que le couvercle et le bouchon soient bien serrés. Vérifiez pour tout signe d'humidité indiquant une fuite.

4.2 NETTOYAGE DU DISPOSITIF D'ARRÊT ANTI-REFOULEMENT

Pour un fonctionnement continu et sûr, le dispositif d'arrêt doit être inspecté et entretenu chaque année par un technicien qualifié.



MISE EN GARDE

RISQUE DE CHOC ÉLECTRIQUE

Ne pas respecter cet avertissement pourrait entraîner des blessures corporelles ou la mort.

Débranchez l'alimentation électrique de la fournaise avant d'effectuer l'entretien du dispositif d'arrêt anti-refoulement.

1. Dévisser les deux vis qui fixent le couvercle du dispositif d'arrêt ;
2. Enlever le couvercle ;
3. Enlever les deux vis qui maintiennent le boîtier de commande à l'ensemble du tube de transfert de chaleur. En glissant le boîtier de commande dans la bonne direction, le tube de transfert de chaleur se détachera ;
4. Enlevez soigneusement n'importe quelle accumulation de la surface de commutateur thermique ;



AVERTISSEMENT

Ne pas érafler ou égratigner la surface de l'interrupteur thermique. Un interrupteur thermique endommagé doit être remplacé.

5. Nettoyer et enlever toute accumulation de saleté ou obstruction de l'intérieur du tube de transfert de chaleur ;
6. Remonter, verrouiller et refixer le boîtier de commande à l'aide de 2 vis qui avaient été enlevées à l'étape 3 ;
7. Remettre en place le couvercle de l'ensemble avec les vis enlevées à l'étape 1 ;
8. Remettre l'alimentation électrique.

4.3 ÉPURATION

1. Ouvrez le circuit électrique de l'unité ;
2. Fermez le robinet d'arrêt du réservoir d'huile ;
3. Enlevez le tuyau de raccordement ;
4. Nettoyez le tuyau central du chauffe-eau avec une brosse en fil de fer et avec l'aspirateur ;
5. Enlevez le brûleur du chauffe-eau et vérifiez la chambre de combustion ;
6. Enlevez la vis qui retient le transformateur d'ignition au boîtier et balancez le transformateur sur sa penture ;

7. Séparez le tube qui relie le tuyau du gicleur et enlevez-le;
8. Enlevez le montage du gicleur en tirant celui-ci ;
9. Nettoyer le gicleur et l'intérieur du brûleur ;
10. Assurez-vous que le gicleur et les électrodes aient le bon ajustement. (voir les spécifications du fabricant du brûleur) ;
11. Remontez le tout en inversant la procédure.

4.4 CHAMBRE DE REMPLACEMENT

Pour le remplacement de la chambre de combustion, suivez les étapes suivantes :

1. Ouvrez le circuit électrique du chauffe-eau ;

2. Enlevez le brûleur ainsi que la porte, dévissez de chaque côté les vis qui retiennent la porte de la chambre à combustion ;
3. Remplacez la chambre endommagée en la glissant vers l'extérieur.
4. Installez la nouvelle chambre.
5. Réassemblez le chauffe-eau en inversant la procédure mentionnée pour le remplacement. Vérifiez que l'isolant ferme complètement l'espace entre la chambre de combustion et le réservoir.

Pour une commande de pièces de remplacement, donnez le numéro de série de l'appareil qui est mentionné sur la plaque signalétique.

5.0 FICHE TECHNIQUE DE L'APPAREIL

Modèle : _____ Numéro de série : _____

Date d'installation : _____

Nos tél. service – Jour : _____ Soir : _____

Nom et adresse du distributeur : _____

RAPPORT D'EXAMEN

CO²: _____ Température cheminée : _____

Consommation : _____ GPH Tire à la cheminée : _____

Fumée : _____

Examiné par : _____

6.0 DONNÉES TECHNIQUES

Tableau 2 : Spécifications techniques

TAUX ET PERFORMANCE	CMO32-II		CMO32-II-R		CMO50-II	
Longueur de la bague d'insertion du brûleur	5 1/2"		4 3/4"		5 1/2"	
Allure de chauffe (USGPH)	0.65	0.75	0.65	0.75	0.65	0.75
Input (BTU/h)	91 000	105 000	91 000	105 000	91 000	105 000
Capacité (BTU/h)	70 000	83 000	70 000	83 000	70 000	83 000
Cote de recouvrement 1 ere hre à 55.6°C(100°F)	125 USG	183 USG	125 USG	183 USG	154 USG	198 USG
Pression tuyau fumée	-0.02" W.C.		-0.02" W.C.		-0.02" W.C.	
BRÛLEUR BECKETT AFG-F0 (4 fentes de volet - insertion 5 5/8") - PIÈCE # B10273						
Gicleur Delavan	0.65-80W				0.65-80W	
Pression pompe (psi)	100				100	
Ajustement d'air	7/0				7/0	
ATC	AF65B0				AF65B0	
Défecteur de bas régime	OUI				OUI	
Disque statique, modèle	3 3/8"R				3 3/8"R	
BRÛLEUR BECKETT AFG-F3 (8 fentes de volet - insertion 5 1/2")						
Gicleur Delavan	0.65-80B					
Pression pompe (psi)	100					
Ajustement d'air	3/0					
ATC	AF72YH					
Défecteur de bas régime	OUI					
Disque statique, modèle	3 3/8"U					
BRÛLEUR RIELLO 40-F3 (insertion 5 5/8") - PIÈCE # B10435 AVEC AMULETTE #N05F016						
Gicleur Delavan		0.65-70A				0.65-70A
Pression pompe		135				135
Ajustement air combustion (turbulateur/volet)		0 / 3.5				0 / 3.5
BRÛLEUR RIELLO R35.3 (insertion 4 3/4") - PIÈCE # N01F057 AVEC AMULETTE #N05F016						
Gicleur			Danfoss 0.55-60AS	Delavan 0.65-60W		
Pression pompe			165	175		
Ajustement air combustion (turbulateur/volet)			0 / 1.5	2 / 1.0		
INFORMATION GÉNÉRALE						
Dimensions hors tout (larg.x long.x haut)	20" x 20" x 51"			24" x 24" x 59 1/2"		
Tuyau de fumée, diamètre	6"			6"		
Capacité du réservoir	121 L / 32 US gal			190 L / 50 US gal		
Poids à l'expédition	77 kg / 171 lbs			120 kg / 264 lbs		
Pression maximum d'opération 150PSI						

Figure 1 : Diagramme électrique, brûleur Beckett

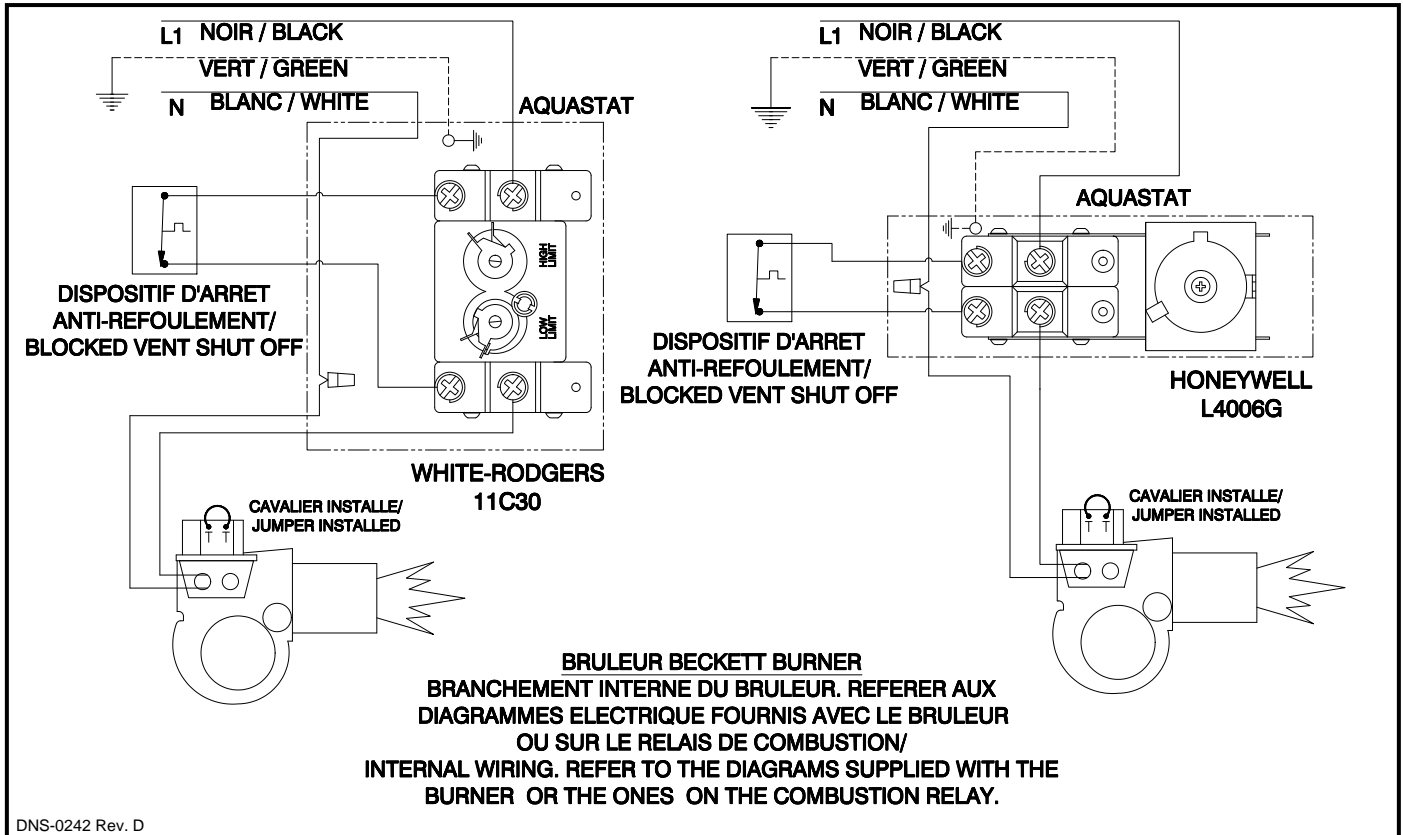
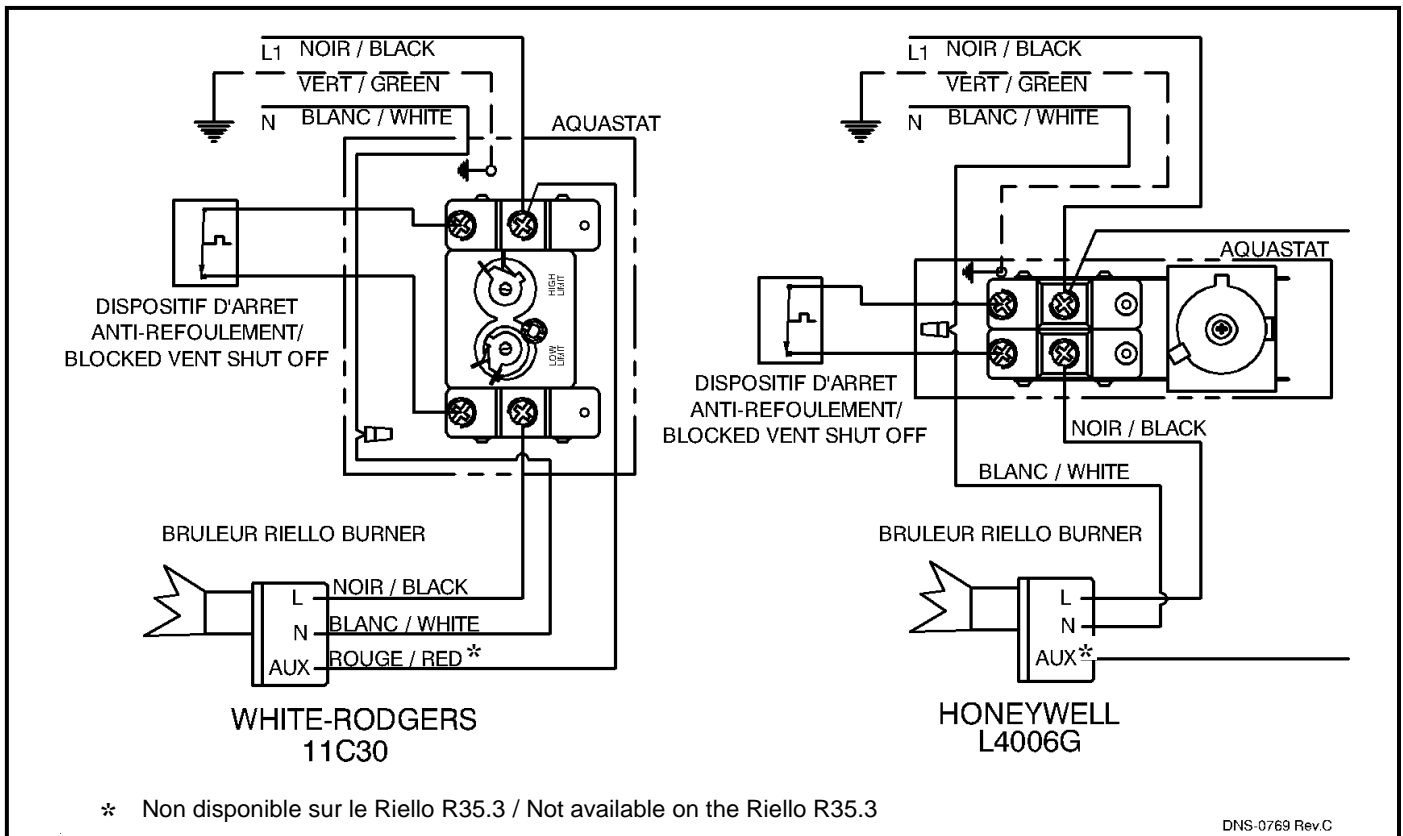
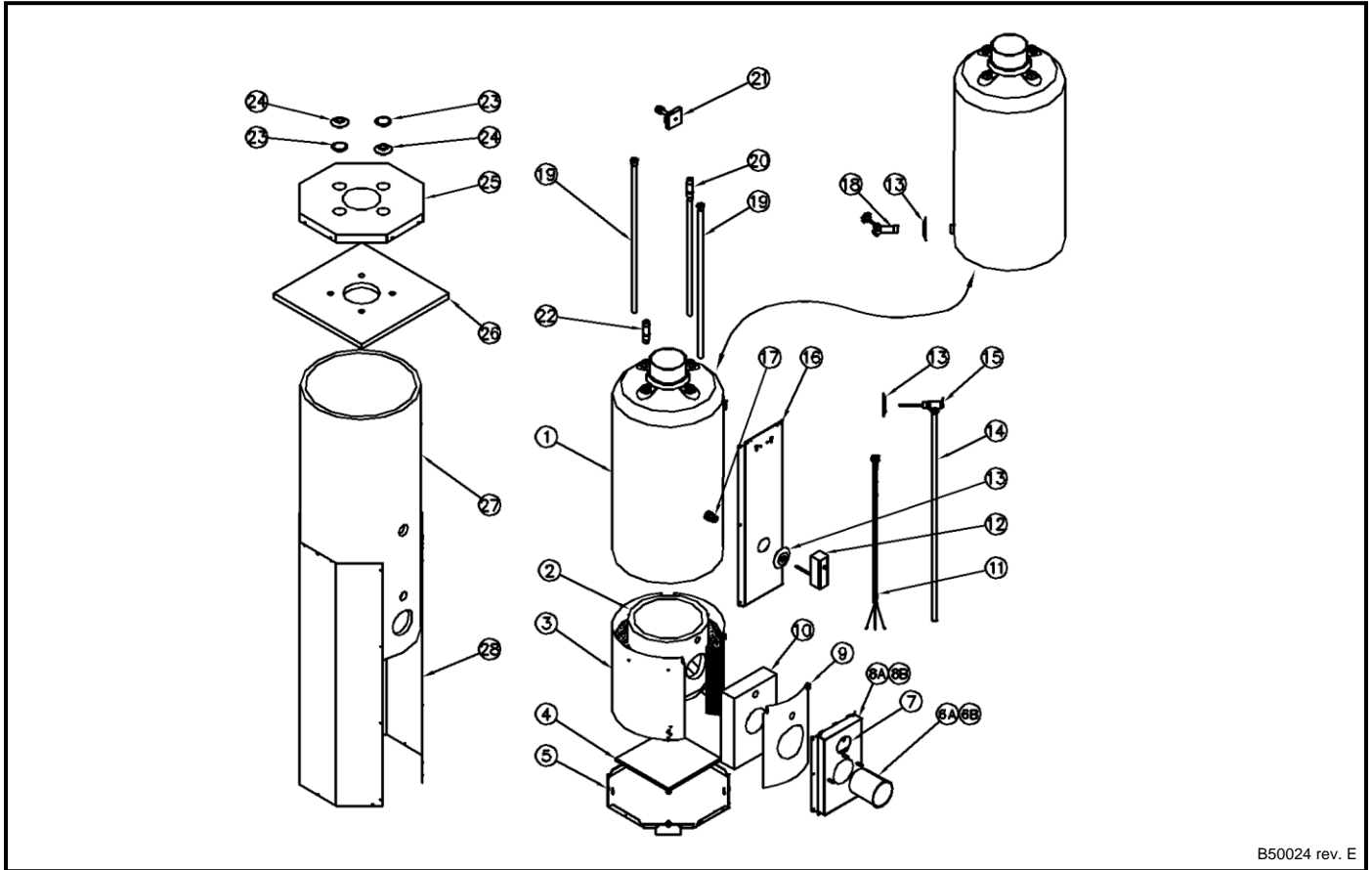

Figure 2 : Diagramme électrique, brûleurs Riello



7.0 PIÈCES DE REMPLACEMENT

Figure 3 : Liste de pièces, Modèle 32



B50024 rev. E

Tableau 3 : Liste de pièces, Modèle 32

ITEM	No DESS	DESCRIPTION	COMMENTAIRES
1	B10373-04	PIECE REMPLACEMENT RESERVOIR	
2	B10093	CHAMBRE EN REFRACTAIRE	
3	B10361	ASS FOYER ET ISOLATION (comprend items 2, 3, 4, 5, 9 & 10)	
4	B00619-53	ISOLATION	
5	B10072	PLANCHER	
6A	B10083-01	COLLET D'INSERTION	Insertion 5 5/8"
6B	B10083-02	COLLET D'INSERTION	Insertion 4 5/8" à 4 3/4"
7	B00403	PORTE D'OBSERVATION	
8A	B10421	ASS PANNEAU DEVANT BAS	Insertion 5 5/8"
8B	B10421-01	ASS PANNEAU DEVANT BAS	Insertion 4 5/8" à 4 3/4"
9	B10074	AVANT VIROLE INTERIEURE	
10	B10306	ISOLATION VIROLE INTERIEURE AVANT	
11	B03114-01	KIT ELECTRIQUE, BVSO	
12	R02G003	AQ DOUBLE HON L4006G1022	
13	G14G007	GARNITURE 3 3/4"OD 1"ID LDPE BLANC	
14	G99Z019	TUBE TROP PLEIN 3/4"NPT X 42" BMI 08614	
15	G11F024	VALVE SURPR. 150# 3/4x3/4 W 100XL-4	
16	B10359-01	ASS PANNEAU DEVANT HAUT	
17	R02J008	PUITS IMMERS 3/4 NPT	
18	G11Z025	ROBINET DE PURGE 3/4 X 3	
19	G99Z003	ANODE DE MAGNESIUM 3/4"NPT .750" X 30"	
20	G99Z020	TUBE PLONGEE 3/4"NPT X 27" PERF 13247	
21	Z06G001	DISPOSITIF D'ARRET BVSO-225-A	
22	G99Z004	RACCORD PLAST 3/4" X 4" ZINC PERF 11436	
23	G14F006	BOUCHON PLAT 2" LDPE NOIR NP 417	
24	G14G001	GARNITURE 2 7/8"OD 1"ID LDPE BLANC	
25	B10362	ASS PANNEAU DE DESSUS	
26	B10079	ISOLATION DU PANNEAU DE DESSUS	
27	B10078	ISOLATION CABINET	
28	B10360-01	ASS CABINET	

B50024 rev. F

Figure 4 : Liste de pièces, Modèle 50

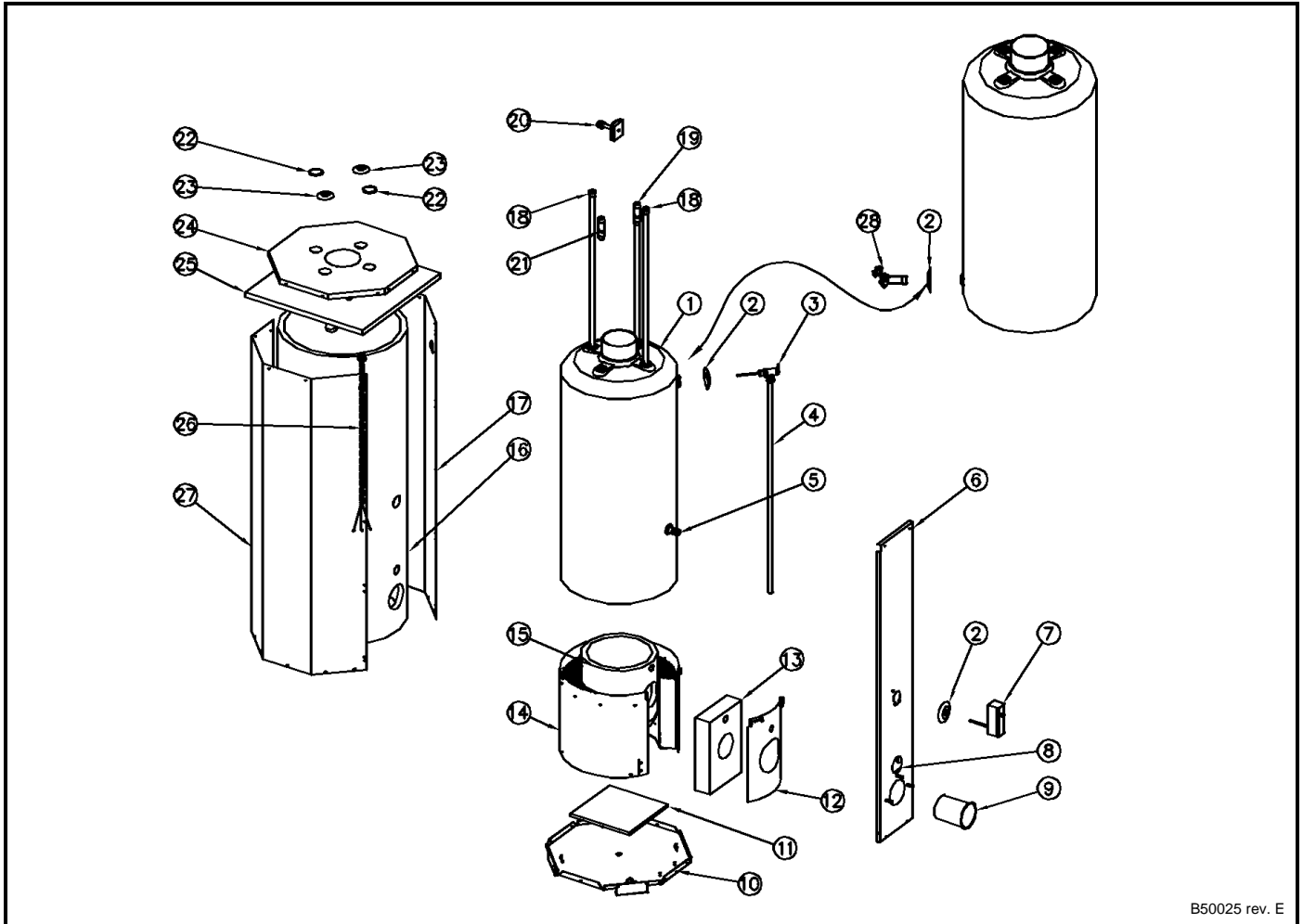

B50025 rev. E

Tableau 4 : Liste de pièces, Modèle 50

ITEM	No DESS	DESCRIPTION	COMMENTAIRES
1	B10373-05	PIECE REMPLACEMENT RESERVOIR	
2	G14G007	GARNITURE 3-3/4"OD 1" ID LDPE BLANC	
3	G11F002	VALVE TEMPERATURE/PRESSION 150 PSI 3/4"	
4	G99Z019	TUBE TROP PLEIN 3/4"NPT x 42"	
5	B10322	PUIT DE SONDE	
6	B10365-04	ASS PANNEAU DEVANT	
7	R02G003	AQUASTAT DOUBLE	
8	B00403	PORTE D'OBSERVATION	
9	B10083	COLLET D'INSERTION	
10	B10291	ASS PLANCHER	
11	B00619-53	ISOLATION	
12	B10074	AVANT VIROLE INTERIEURE	
13	B10306	ISOLATION VIROLE INTERIEURE AVANT	
14	B10368	ASSEMBLAGE FOYER ET ISOLATION (comprend items 10, 11, 12, 13, 14 & 15)	
15	B10093	CHAMBRE EN REFRACTAIRE	
16	B10424	ISOLATION CABINET	
17	B10366	ASS CABINET COTE DROIT	
18	G99Z003	ANODE DE MAGNESIUM 3/4"NPT .750" x 30"	
19	G99Z022	TUBE PLONGEE 3/4"NPT x 29"	
20	Z06G001	DISPOSITIF D'ARRET BVSO-225	
21	G99Z004	RACCORD PLAST 3/4" X 4" ZINC	
22	G14F006	BOUCHON PLAT 2" LDPE NOIR	
23	G14G001	GARNITURE 2-7/8"OD 1" ID LDPE BLANC	
24	B10369-01	ASS PANNEAU DE DESSUS	
25	B10299	ISOLATION DU PANNEAU DE DESSUS	
26	B03114-02	KIT ELECTRIQUE BVSO	
27	B10294	CABINET COTE GAUCHE	
28	G11Z025	ROBINET DE PURGE 3/4" x 3"	

B50025 rev. F